

Crawford 6020T Teledock



Überladebrücke mit Vorschub für allgemeine Anwendungen



Das Crawford 6020T Teledock - die Überladebrücke mit Vorschub-Technik, ist das universelle und flexibelste Verladesystem. Es eignet sich für jede noch so schwierige Verladesituation. Der Hauptvorteil gegenüber anderen Verladesystemen liegt in der optimalen Anpassungsfähigkeit; der Vorschub fährt stufenlos auf den angelegten Lkw und legt sich punktgenau auf die Verladefläche auf, damit der Laderaum bis zum letzten Zentimeter genutzt werden kann.

Crawford 6020T Teledock:

- Vorschub für optimale Ausnutzung des gesamten Fahrzeugbodens.
- Einfacher und bequemer Betrieb.

Optionales ergonomisches Auflager:

- Vollkommen schwellenfreier Übergang vom Plateau der Überladebrücke zum Auflager.
- Speziell konstruiert für den Betrieb mit den üblicherweise im Einsatz befindlichen Elektrohubwagen ohne Stoßdämpfer.

Die Crawford 950 Serie – die intelligente multifunktionale Docking-Steuerung

Das innovative und einzigartige Crawford 950 Docking-Steuerungssystem bietet Ihnen direkte Steuerung von Überladebrücke, Torabdichtung und Tor mit einer einzigen Steuerungseinheit. Dank weniger, selbsterklärender Tasten ist die Steuerung einfach zu bedienen und erfüllt die Anforderungen moderner Logistik. Separate Steuereinheiten oder komplexe Verkabelungen werden nicht mehr benötigt.

Crawford Dock-IN

Crawford Dock-IN ist die weltweit erste Kombination aus visueller Andockhilfe und Ampelanlage in einem System. Crawford Dock-IN ermöglicht mit Hilfe weißer Lichtleisten und einem ROT-Signal einen sicheren und einfachen Andockvorgang. Somit werden alternative Hilfsmittel, wie z.B. weiße Markierungen auf dem Asphalt oder konventionelle Einfahrhilfen aus Stahl (zusätzliche Hindernisse!) überflüssig. Dank moderner LED-Technik hat Crawford Dock-IN einen geringen Energieverbrauch und eine lange Lebensdauer.

Technische Daten

Nennlänge	2000, 2500, 3000, 3500, 4000, 4500 mm
Nennbreite	1750, 2000, 2200, 2250 mm
Tragkraft	60 kN (6 Tonnen)
Vertikaler Arbeitsbereich	
Überbrückung nach oben	bis 660 mm
Überbrückung nach unten	bis 440 mm
Stärke des Tränenbleches des Plateaus	8 / 10 mm
Max. Punktlast	6,5 N/mm ²
Überladebrückenplateau	(8 mm Tränenblech)
Vorschub Ausführung und Länge	standard Vorschub, 500/1000 mm Ergo-Vorschub, 345 mm
Material Vorschub	stahl oder Aluminium
Auflageroptionen	abgeschrägtes Auflager/ Einstoßzungen
Schutzklasse der Steuerung	IP 54
Temperaturbereich	-20°C - +60°C
Hydrauliköl	
Europäische Norm	DIN EN 1398 Überladebrücken

Abmessungen

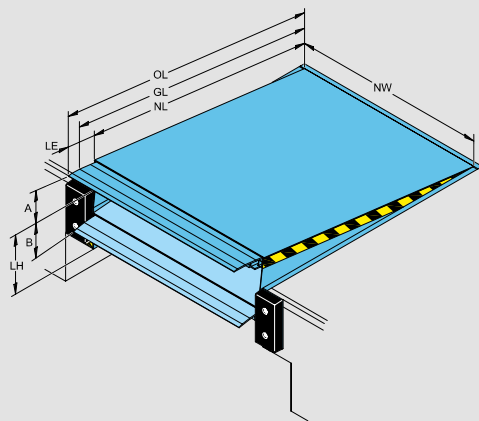

NL	Nennlänge
OL	Gesamtlänge
GL	Steigerungslänge
NW	Nennbreite
LE	Länge Vorschub
LH	Bauhöhe
A	Arbeitsbereich Überbrückung nach oben
B	Arbeitsbereich Überbrückung nach unten

Abmessungen		Vertikaler Arbeitsbereich					
		60 kN					
		LE 500		LE 1000		LE 345	
NL	LH	A	B	A	B	A	B
2000	600	310	310	380	370	270	280
	700	340	400	420	470	310	360
2500	600	420	260	500	290	380	225
	700	430	370	510	420	400	340
3000	600	370	230	430	250	350	210
	800	450	400	520	440	420	360
3500	800	520	400	600	440	490	360
4000	900	590	400	660	440	560	380
4500	900	570	410	640	440	550	380

Nennbreite (NW) 1750, 2000, 2200, 2250 für alle Größen.

Elektrische bauseitige Voraussetzungen

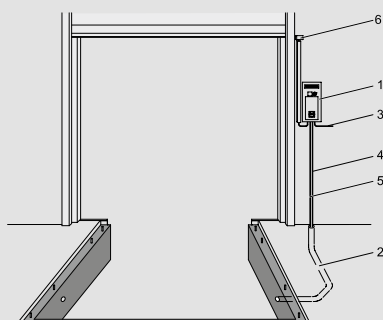

1	Steuerung (im Lieferumfang enthalten)
2	Rohr für Elektroleitung, Innendurchmesser 70, Winkel < 45° (bauseitig)
3	Stromversorgung: 3 / N / PE AC 50 Hz 230 / 400V Netzsicherung: D0 10 A gL Motorleistung: 1,5 kW
4	Kabel: 7 x 0,75 mm ²
5	Motor-kabel: 4 x 1,5 mm ²
6	optionale Anschlussmöglichkeit zur Verriegelung Tor/Überladebrücke*

*Keine Standardausstattung

Betriebsfunktionen für Teleskopkeil Verladebrücken

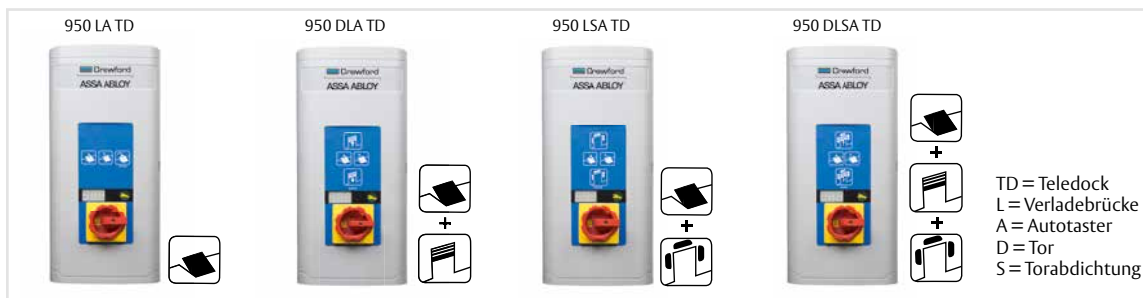

Crawford Dock-IN

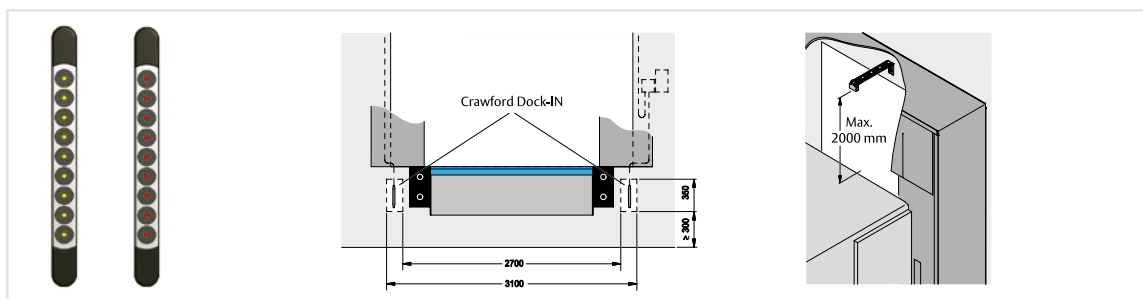

Erhältliche Standardfarben

	Rot RAL 3002		Grün RAL 6005
	Blau RAL 5010		Tiefschwarz RAL 9005